

Hintersitz links/rechts nach oben ausklippen.  
Sitz herausheben.

**Einbauhinweis:**

Gurtschlösser (1) durch die vorgesehenen Öffnungen in die richtige Position einfädeln.

Beckengurt hinter der Sitzkante nach oben führen.

Darauf achten, dass die ISOFIX-Abdeckungen richtig eingerastet sind.



**Nur für SA Sitzheizung:**

Steckverbindungen trennen.

**Warnung!**

Sicherheitshinweise bei Arbeiten an Fahrzeugen mit Airbagsystemen beachten.

**Achtung!**

Keine scharfkantigen Werkzeuge zum Ausbau der Verkleidung verwenden (Beschädigungsgefahr des Kopfairbags).

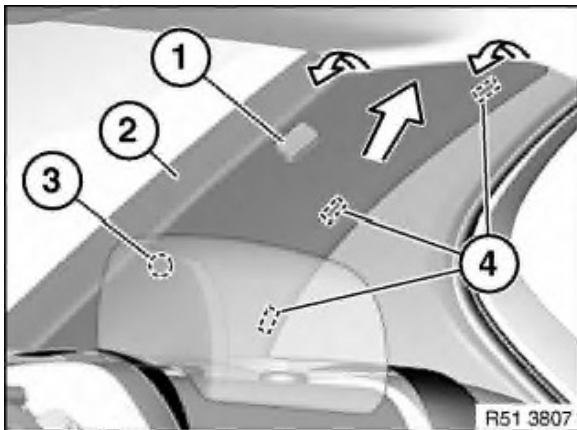

Airbag-Plakette (1) ausheben und darunter liegende Schraube lösen.

*Einbauhinweis:*

Anziehdrehmoment 51 43 1AZ .

Klipp (3) und Klipps (4) der Verkleidung (2) ausklippsen und Verkleidung (2) nach innen oben herausziehen.

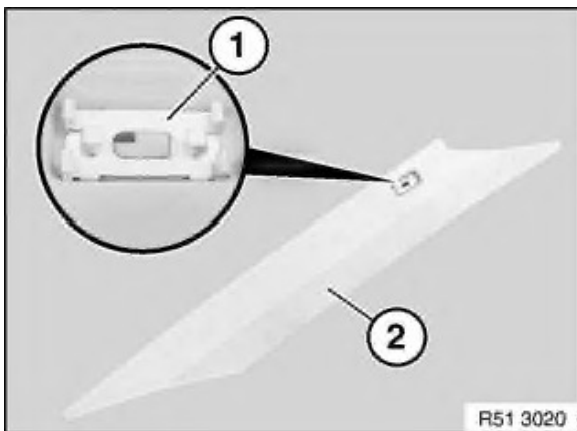
*Einbauhinweis:*

Klammer (1) der Verkleidung (2) darf nicht beschädigt sein oder fehlen.

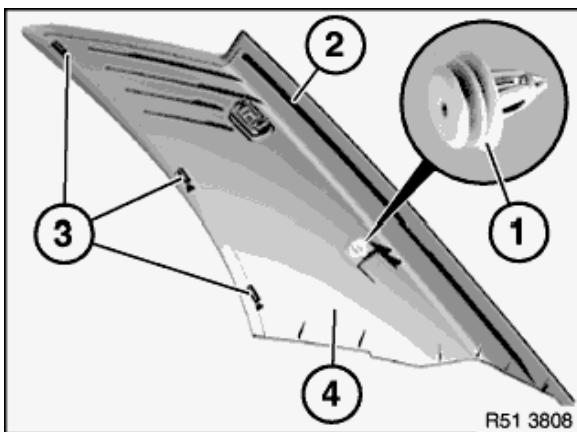
*Einbauhinweis:*

Folgende Teile der Verkleidung (4) dürfen nicht beschädigt sein oder fehlen:

- 1 Klipp
- 2 Führung
- 3 Klipps

**Warnung!**

Sicherheitshinweise bei Arbeiten an Fahrzeugen mit Airbagsystemen beachten.

**Achtung!**

Keine scharfkantigen Werkzeuge zum Ausbau der Verkleidung verwenden (Beschädigungsgefahr des Kopfairbags).

*Erforderliche Vorarbeiten:*

- Verkleidung für Dachsäule hinten (hinten) abbauen.

Spreiznieten (1) und Klipps (2) von Verkleidung (3) lösen.  
Verkleidung (3) nach innen/ oben herausziehen.

*Einbauhinweis:*

Ggf. defekte Klipps (2) oder Spreiznieten (1) ersetzen.

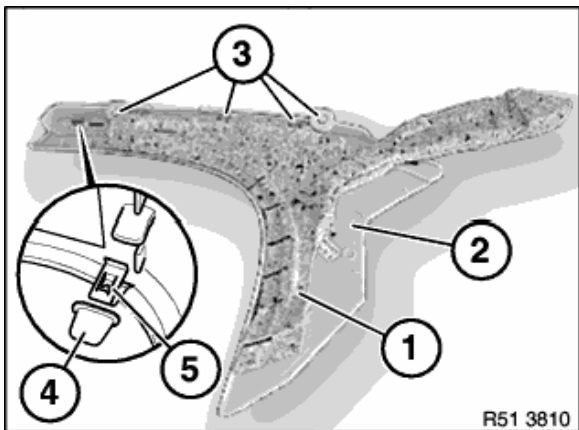
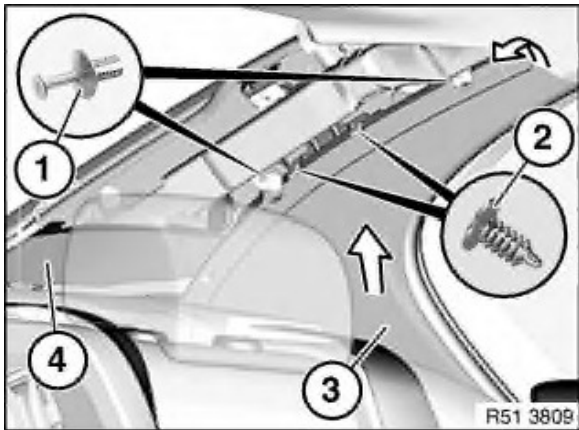
*Einbauhinweis:*

Folgende Teile der Verkleidung (2) dürfen nicht beschädigt sein oder fehlen:

- 1 Dämmmatte
- 3 Bohrungen
- 4 Tülle
- 5 Klammer

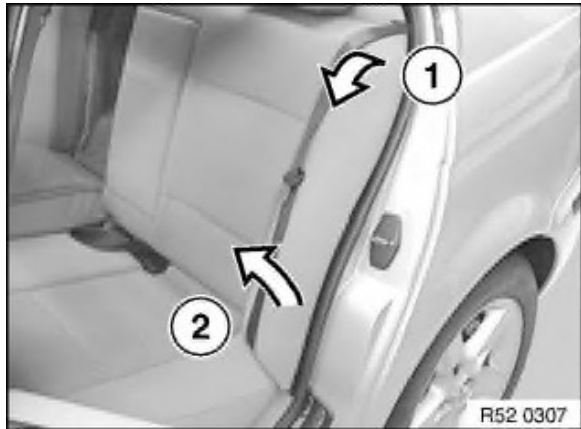

Sicherheitsgurt zur Mitte ziehen und hinter die Kopfstütze legen.  
Lehnenseitenteil oben (1) nach vorn ziehen (ausclipsen und  
nach unten (2) herausziehen.

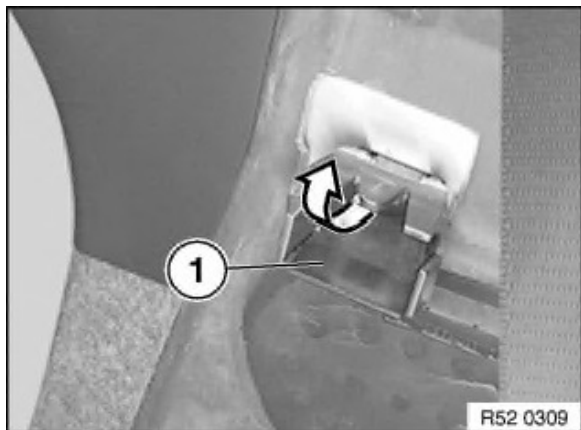
**Einbauhinweis:**

Clip (1) nach vorn aus Blech herausziehen.

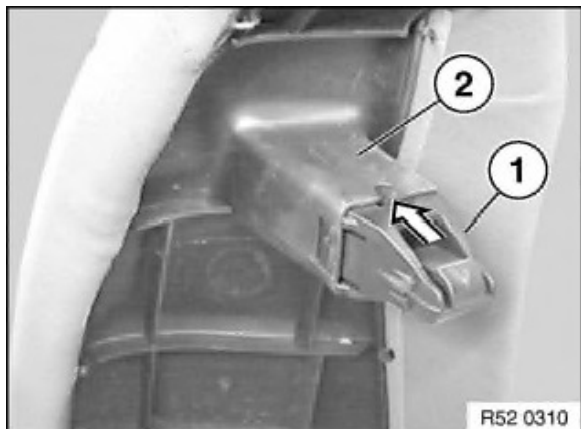
**Einbauhinweis:**

Clip (1) und Aufnahme (2) auf Beschädigung prüfen.  
Clip (1) in die Aufnahme (2) des Lehnenseitenteils  
einschieben.

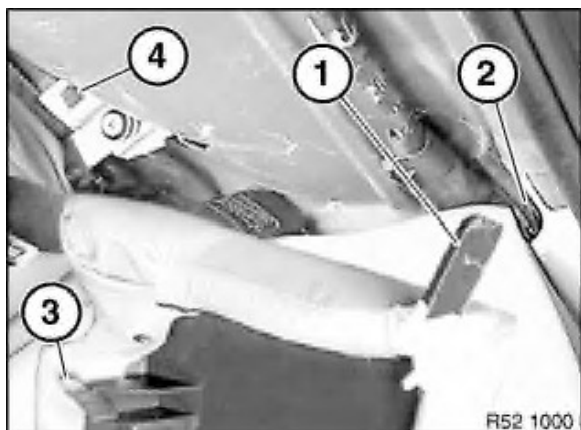
**Einbauhinweis:**

- erst Führungen (1 und 3) am Lehnenseitenteils in die Aufnahmen (2 und 4) der Karosserie einfädeln
- dann Lehnenseitenteil nach unten drücken, damit die Führungen richtig in den Aufnahmen sitzen
- zum Schluss Lehnenseitenteil oben einclipsen

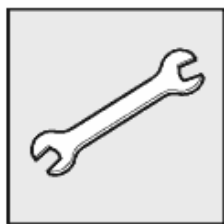
**Erforderliche Spezialwerkzeuge:**

- 00 9 317

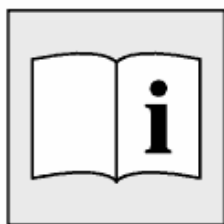
*Erforderliche Vorarbeiten:*

- Verkleidung für Dachsäule vorn links/rechts abbauen

Ausführung ohne Durchladesystem:

- Rückenlehne für Hintersitz ausbauen

Ausführung mit Durchladesystem:

- Rückenlehne komplett umklappen
- Lehnenseitenteil links/rechts an Hintersitz-Rückenlehne ausbauen

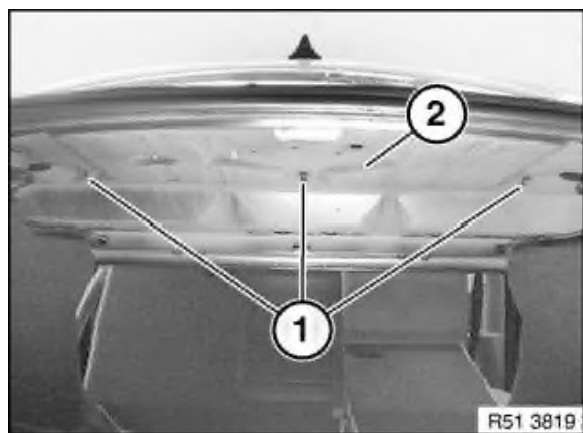
Nur Ausführung mit Heckscheibenrollo:

Schrauben im Gepäckraum lösen.

*Einbauhinweis:*

Anziehdrehmoment 51 46 3AZ .

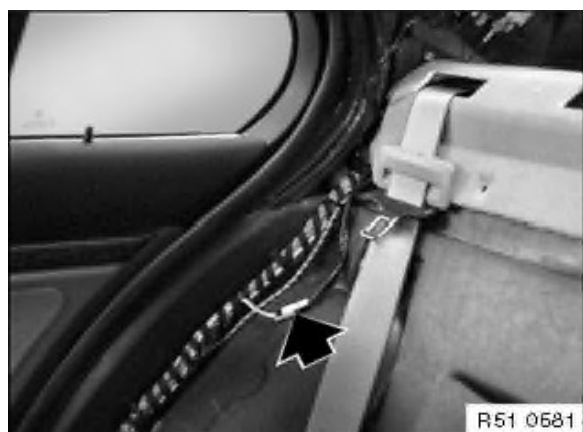
Nur Ausführung mit Heckscheibenrollo:

Steckverbindung (1) trennen.

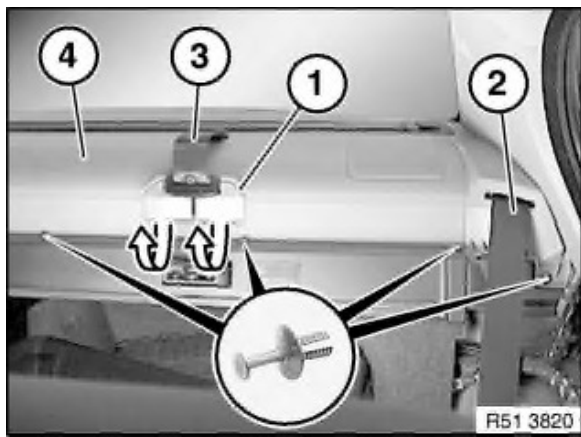

Gurtblende (1) Mitte lösen und Gurtband (3) ausfädeln.  
Spreiznieten lösen und Hutablage (4) vorziehen.  
Gurtband (2) links/rechts ausfädeln und Steckverbindung  
Lausprecher lösen.

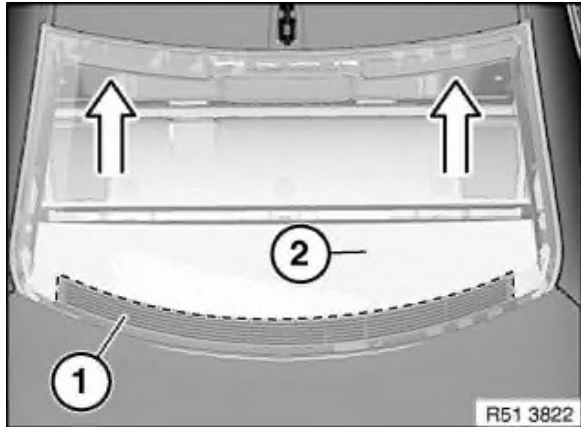

Hutablage (2) nach vorn herausziehen.

*Einbauhinweis:*

Hutablage (2) korrekt in Führungen Entlüftungsgitter (1) einschieben.

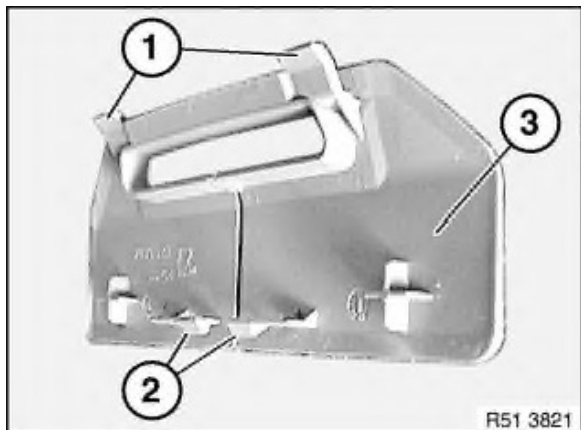

*Einbauhinweis:*

Folgende Teile der Gurtblende (3) Mitte dürfen nicht beschädigt sein oder fehlen:

- 1 Führungen
- 2 Rastnasen

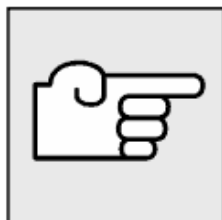

*Hinweis:*

Der Arbeitsumfang "Verkleidung für Ablegeboden (Hutablage) ausbauen" endet hier.

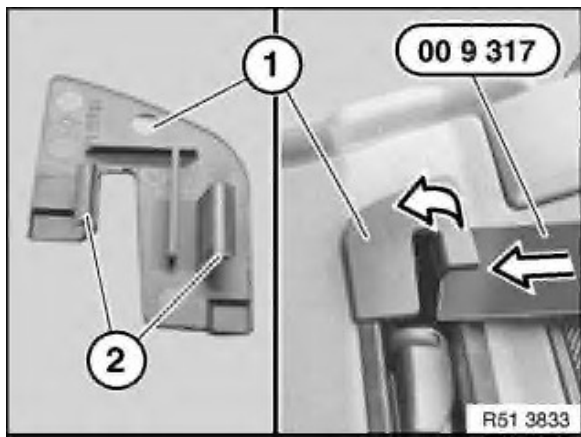

Ggf. Heckscheibenrollo ausbauen bzw. ersetzen:

Abdeckkappe (1) links/rechts mit Spezialwerkzeug 00 9 317 ausheben.

*Einbauhinweis:*

Rastnasen (2) der Abdeckkappen (1) dürfen nicht beschädigt sein oder fehlen.

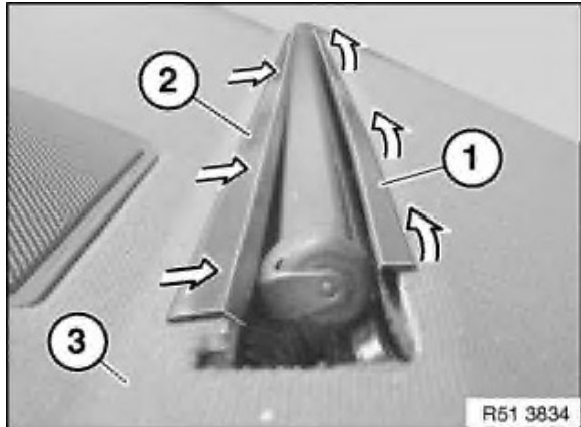

Ablage (3) über hintere Nut (1) des Heckscheibenrollos ausheben.

Vordere Führung (2) aus Ablage (3) ziehen und Sonnenrollo nach unten abnehmen.

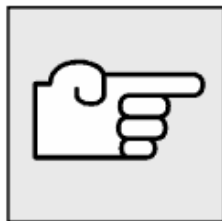

*Hinweis:*

Der Arbeitsumfang "Heckscheibenrollo ausbauen bzw. ersetzen" endet hier.

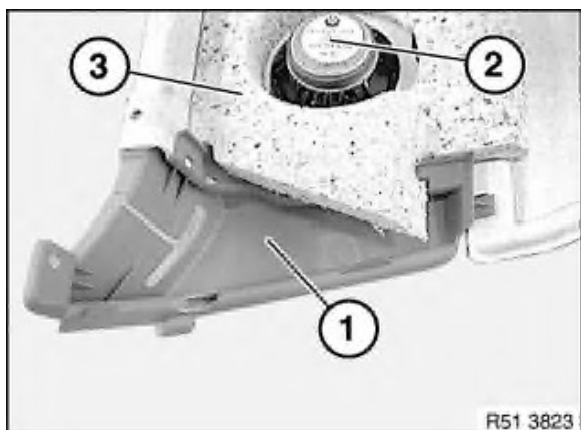

Nur Ersatz:

Mitteltonlautsprecher (2) links/rechts ausbauen.

Ggf. Hochtonlautsprecher links/rechts ausbauen.

Blenden (1) Gurtaustritt links/rechts von Hutablage (3) abnehmen.

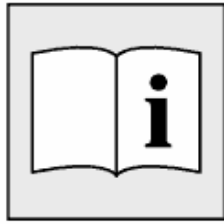
*Erforderliche Vorarbeiten:*

- Verkleidung für Ablegeboden ausbauen
- Hintersitz ausbauen

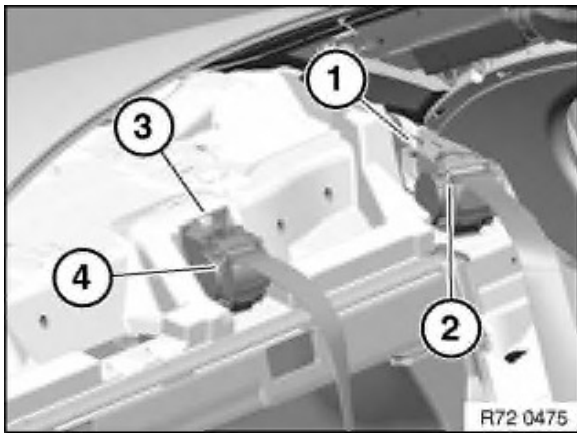
Gurtautomat links und rechts abbauen:

Schraube (1) von Gurtautomaten (2) links und rechts lösen.

Anziehdrehmomente 72 11 20AZ .

Gurtautomaten (2) links und rechts abbauen.

Gurtautomat mitte abbauen:

Schraube (3) lösen.

Anziehdrehmomente 72 11 20AZ .

Gurtautomat (4) abbauen.

*Einbauhinweis:*

Führungsnase des Gurtautomaten (4) muss korrekt in Aussparung der Karosserie sitzen.

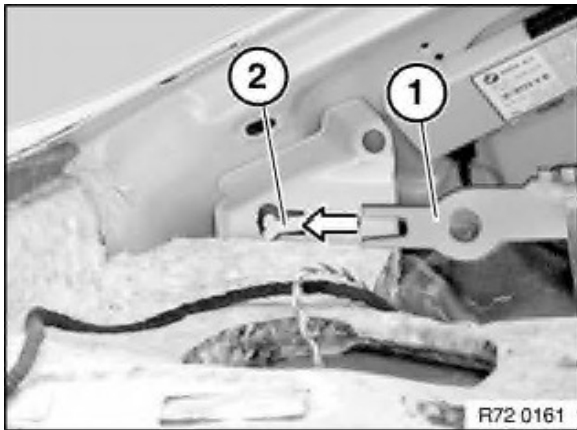
*Einbauhinweis:*

Kodierung an Gurtautomaten (1) und an der Karosserie (2) beachten

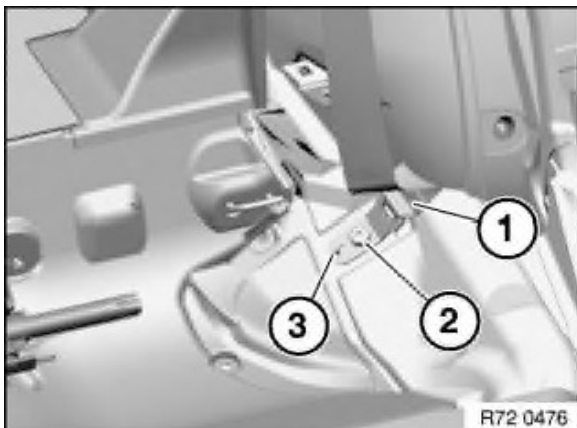

Schraube (2) links und rechts lösen.

Anziehdrehmomente 72 11 22AZ .

Sicherheitsgurt (1) links und rechts abbauen.

*Einbauhinweis:*

Beschläge von Sicherheitsgurt (1) links und rechts durch Führungen (2) und Anschlag (3) fixieren.



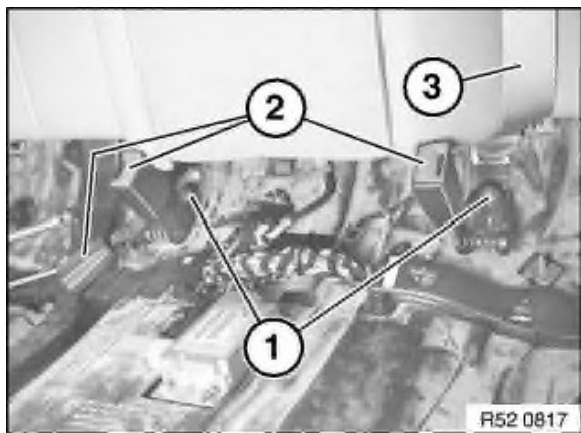

#### Untergurte abbauen:

Schrauben (1) lösen.

Anziehdrehmoment 72 11 23AZ .

Untergurte (2) abbauen.

Obergurt Mitte (3) abbauen.

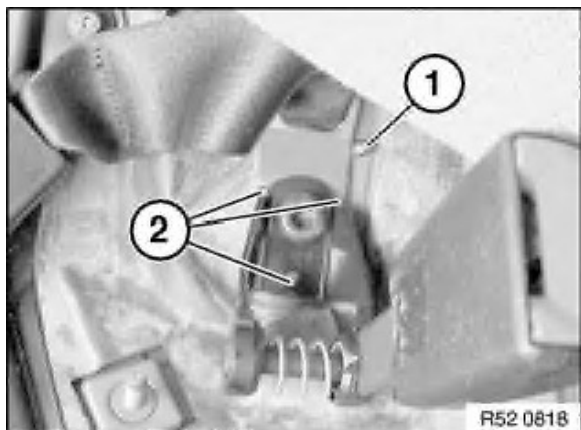

#### *Einbauhinweis:*

Auf richtige Einbaureihenfolge und Einbaulage achten:

- Beschläge vom Untergurt Mitte/Obergurt Mitte müssen am Anschlag (1) anliegen.
- Untergurt links und rechts durch die Führungen (2) fixieren.

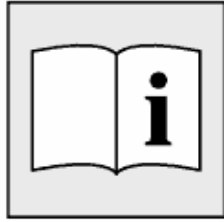
*Erforderliche Vorarbeiten:*

- Hintersitz ausbauen
- Sicherheitsgurt Mitte ausbauen
- Schloss an Rücksitzlehne öffnen (Notbetätigung)

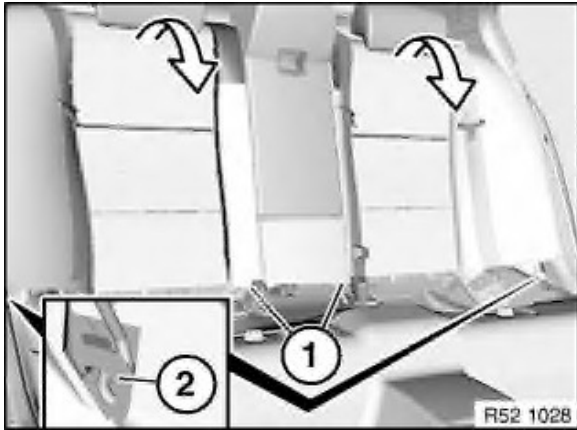

Schrauben (1) lösen.

Rückenlehne aus den Gurten ausfädeln und dabei nach oben vorn ausheben.

*Einbauhinweis:*

Beim Einbau auf exakte Führung (2) achten.

Anziehdrehmoment: 52 24 1AZ .

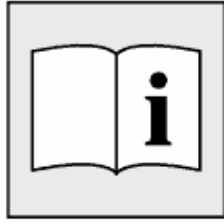

*Erforderliche Vorarbeiten:*

- Nur Basisvariante Hintersitz: Rückenlehne für Hintersitz ausbauen
- Nur Ausführung mit Durchladesystem: Rückenlehne für Hintersitz links umklappen
- Gepäckraumverkleidung an Seitenwand ausbauen

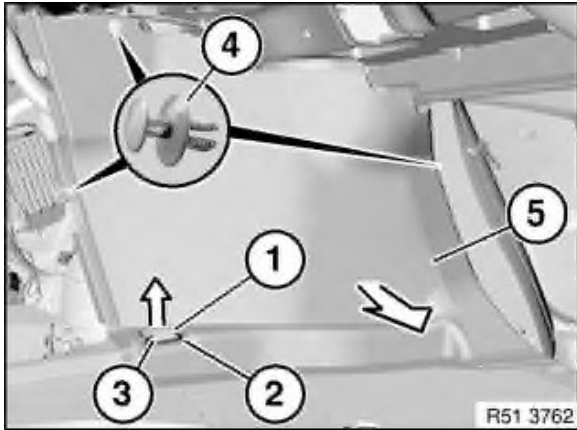

Blende Verzurröse (1) in Pfeilrichtung ausheben und abnehmen.

Schraube (3) lösen und Verzurröse (2) abnehmen.

Spreiznieten (4) lösen und Gepäckraum-Radhausverkleidung (5) in Pfeilrichtung abnehmen.

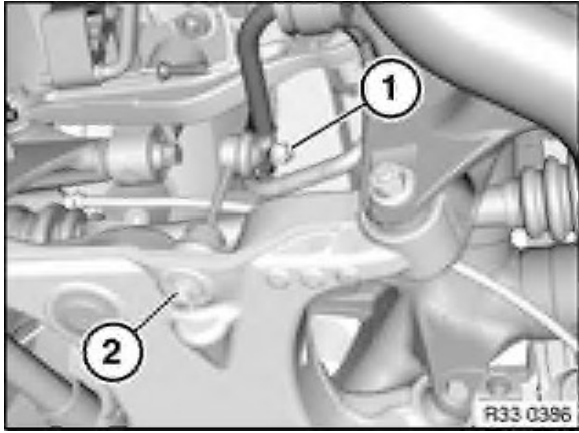

Mutter (1) lösen, ggf. am Innentorx gegenhalten.

*Einbauhinweis:*

Selbstsichernde Mutter erneuern.

Anziehdrehmoment 33 55 2AZ .

Mutter (2) lösen, ggf. am Innentorx gegenhalten.

Pendelstütze abnehmen.

*Einbauhinweis:*

Selbstsichernde Mutter erneuern.

Anziehdrehmoment 33 55 2AZ .

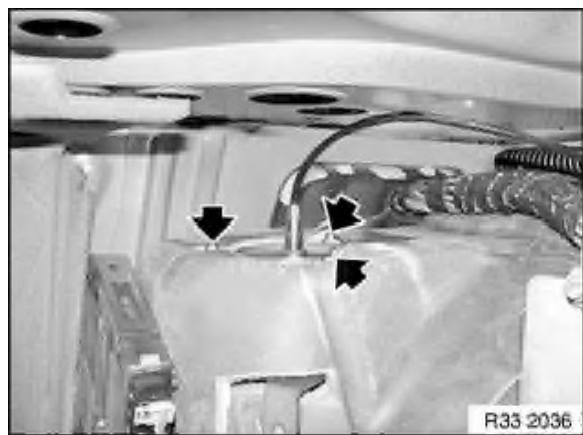

Gepäckraum-Radhausverkleidung teilweise ausbauen.  
Ggf. Schallisolierung abnehmen.  
M5: Steckverbindung für elektronische Dämpfer-Control trennen.  
Hinterrad abbauen.  
Radträger abstützen.  
Muttern lösen.

*Einbauhinweis:*

Selbstsichernde Muttern erneuern.  
Anziehdrehmoment 33 52 3AZ .

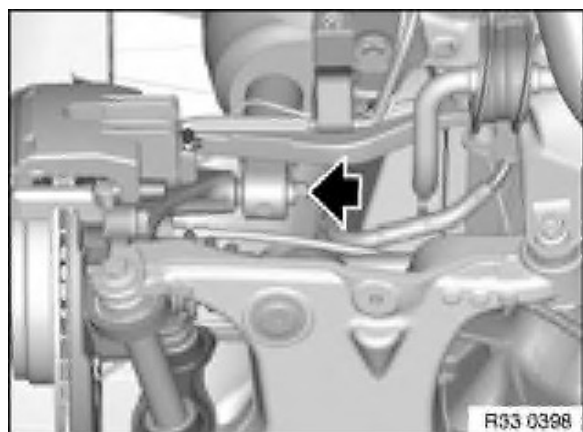

Fahrzeug anheben.  
Pendelstütze an der Schwinge abbauen.  
Schraube lösen.

*Einbauhinweis:*

Schraube erneuern.  
Anziehdrehmoment 33 52 1AZ .

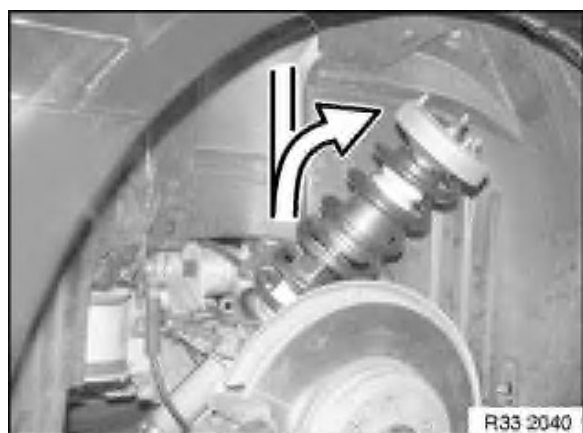

Federbein-Stoßdämpfer vom Radträger abnehmen.  
Radträger nach unten drücken, Federbein-Stoßdämpfer zwischen Führungslenker und Querlenker nach unten führen und dann nach oben herausnehmen.

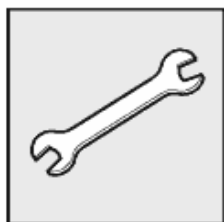
**Erforderliche Spezialwerkzeuge:**

- 31 3 341
- 31 3 357

**Warnung!**

Folgende Hinweise beachten, um eine Verletzungsgefahr durch die Schraubenfeder auszuschließen!

1. Vor jeder Benutzung müssen Spezialwerkzeuge auf Mängel, Veränderungen und Funktionstüchtigkeit geprüft werden!
2. Beschädigte/veränderte Spezialwerkzeuge dürfen nicht verwendet werden!
3. Es dürfen keine Änderungen an den Spezialwerkzeugen vorgenommen werden!
4. Diese Spezialwerkzeuge sind ausschließlich zum Spannen und Entspannen von zylindrischen und konischen Fahrwerksfedern bestimmt!
5. Spezialwerkzeuge trocken, sauber und fettfrei halten!
6. Schlagschrauber dürfen nicht verwendet werden!
7. Schraubenfeder nicht auf Block spannen!
8. Herstelleranweisung beachten.

**Achtung!**

Außer M5, M6 und E67: Nur im Fall von Korrosionsbruch müssen beide Schraubenfedern der jeweiligen Achse erneuert werden!

M5, M6 und E67: Aus Sicherheitsgründen müssen generell bei Motorsport- und Sicherheitsfahrzeugen beide Schraubenfedern der jeweiligen Achse erneuert werden!

*Hinweis:*

Die Zuordnung der Schraubenfeder erfolgt nach Eingabe der Fahrgestellnummer und Auswahl der Sonderausstattung des jeweiligen Fahrzeugs (siehe elektronischer Ersatzteilkatalog).

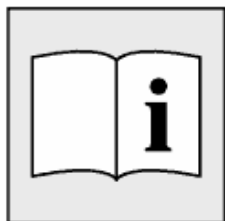

#### Erforderliche Vorarbeiten:

- Federbein-Stoßdämpfer hinten ausbauen

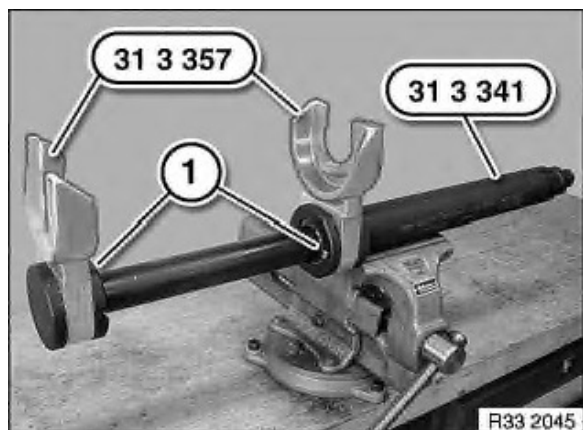

#### Demontage:

Spezialwerkzeug 31 3 341 in den Schraubstock einspannen.

Spezialwerkzeuge 31 3 357 von oben auf das Spezialwerkzeug 31 3 341 aufsetzen, bis die Arretierbolzen (1) fühl- und hörbar einrasten.

Sitz der Spezialwerkzeuge 31 3 357 prüfen, ggf. korrigieren.



#### Warnung!

Windungen der Schraubenfeder müssen beim Spannen vollständig in der Vertiefung der Spezialwerkzeuge 31 3 357 liegen!

Schraubenfeder so weit zusammenspannen, bis die Kolbenstange entlastet ist!



Schraubenfeder von grobem Schmutz reinigen und mit den Spezialwerkzeugen 31 3 357 aufnehmen.

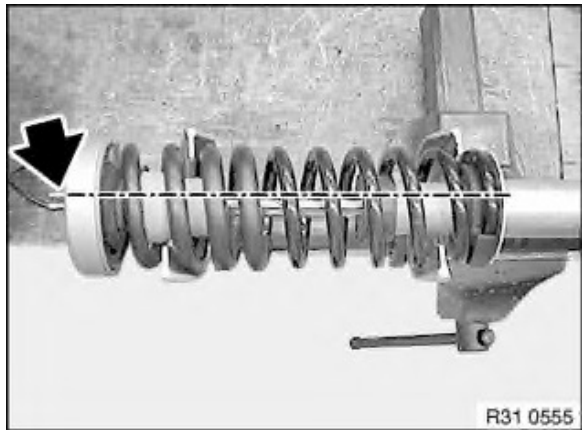

Einbaulage des Stützlagers anhand eines Stehbolzens (Pfeil) zum Federbein-Stoßdämpfer anzeichnen.

Schraubenfeder spannen, bis die Kolbenstange entlastet ist.

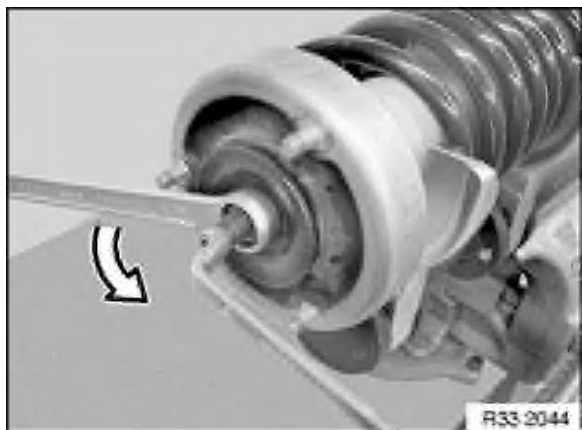

Mutter lösen (dabei Kolbenstange gegenhalten).

Teller und Stützlager mit Federunterlage oben abnehmen.

Federbein-Stoßdämpfer mit Stütztopf, Zusatzdämpfer hinten, Schutzrohr und Federunterlage unten seitlich aus der gespannten Schraubenfeder herausnehmen.



Schraubenfeder entspannen.

Schraubenfeder aus den Spezialwerkzeugen 31 3 357 herausnehmen.



### Montage:

### Warnung!

Windungen der Schraubenfeder müssen beim Spannen vollständig in der Vertiefung der Spezialwerkzeuge 31 3 357 liegen!

Schraubenfeder nicht auf Block spannen!



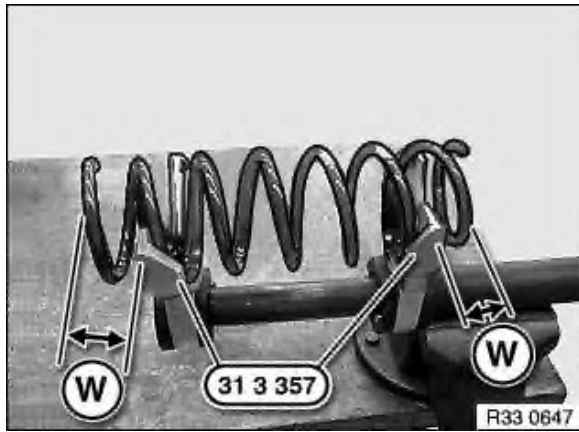

Schraubenfeder mit den Spezialwerkzeugen 31 3 357 aufnehmen.

*Hinweis:*

M5: Beim Einspannen ist zu beachten, dass der obere Teil der Schraubenfeder mit einem Schutzschlauch überzogen ist.

Schraubenfeder so positionieren, dass beide Schraubenfederenden mit ca. einer Windung (W) außerhalb der Spezialwerkzeuge 31 3 357 liegen.

Schraubenfeder spannen.

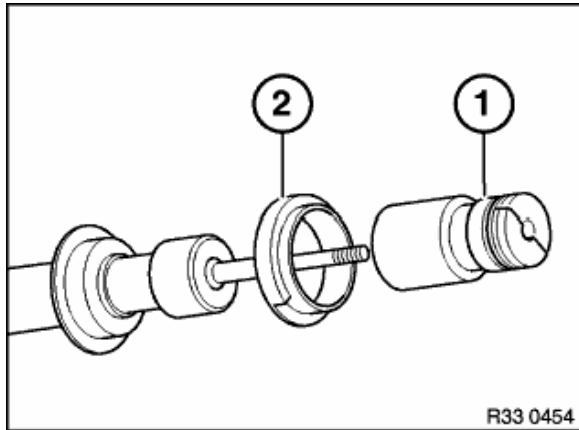

Zusatzdämpfer hinten (1), Schutzrohr und Federunterlage unten (2) auf Beschädigung prüfen, ggf. ersetzen.

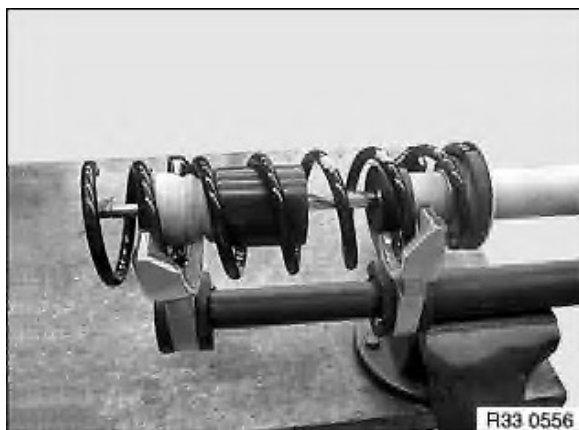

Federbein-Stoßdämpfer in die gespannte Schraubenfeder einführen und anhand der Federunterlage unten zum Schraubenfederende ausrichten.

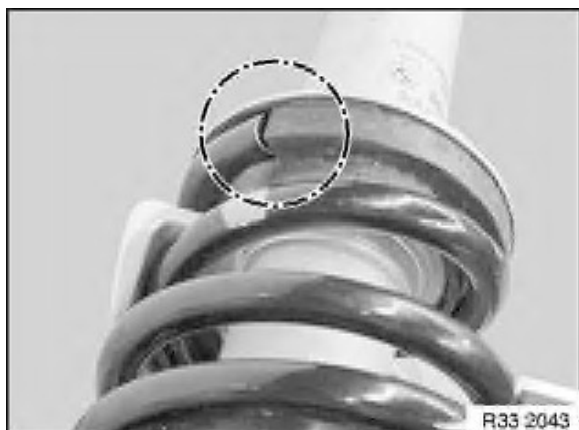

*Hinweis:*

Auf korrekten Sitz des Schraubenfederendes in der Federunterlage unten achten.



Stützlager auf Beschädigung prüfen, ggf. ersetzen.

Stützlager auf die Kolbenstange stecken. Dabei muss das Stützlager anhand der Federunterlage oben zum Schraubenfederende ausgerichtet werden.

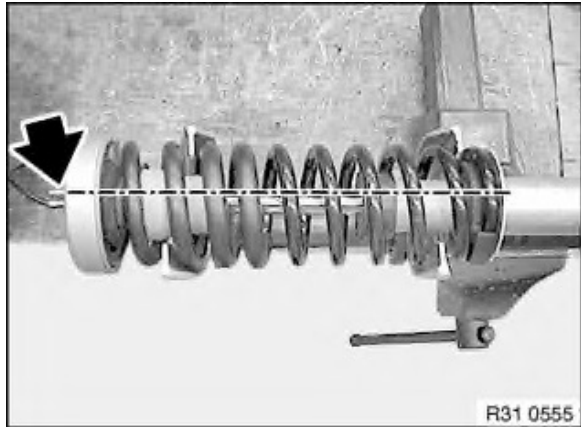

Teller auf die Kolbenstange stecken.

Selbstsichernde Mutter erneuern und so weit wie möglich aufschrauben, um eine Beschädigung der Kolbenstange beim Entspannen der Schraubenfeder zu vermeiden.

Stützlager anhand eines Stehbolzens (Pfeil) zur Markierung am Federbein-Stoßdämpfer ausrichten.

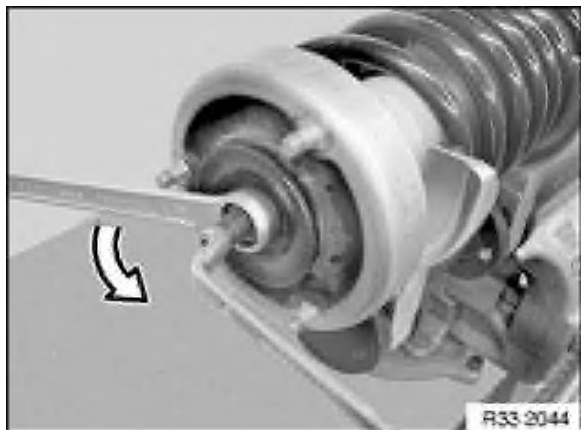

Schraubenfeder ein wenig entspannen.

*Hinweis:*

Darauf achten, dass die obere und untere Windung der Schraubenfeder vollständig in der Vertiefung des Federtellers bzw. Stützlagers liegt.

Mutter festziehen (dabei Kolbenstange gegenhalten).

Anziehdrehmoment 33 52 2AZ .

Schraubenfeder vollständig entspannen.

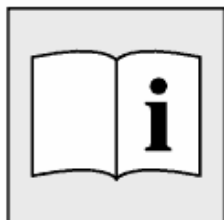

**Nach der Montage:**

- Scheinwerfereinstellung prüfen, ggf. richtig stellen